



**BILATO**  
**CAMERE PER BAMBINI**  
**di Bilato Luciano & C. s.n.c.**

Fabbr.: via G.B. Tiepolo 5, CADONEGHE (PD)  
Neg.: S.S. del Santo 61, CADONEGHE (PD)  
Web: [www.bilatomobili.it](http://www.bilatomobili.it)  
[www.camereperbambini.it](http://www.camereperbambini.it)  
e-mail: [info@bilatomobili.it](mailto:info@bilatomobili.it)  
C.F. E P.IVA: 01040800284

La ditta BILATO CAMERE PER BAMBINI nelle rifiniture è molto attenta ai più piccoli particolari e cerca sempre di migliorarsi valutando attentamente ogni singola scelta dei materiali per la realizzazione del mobile.

Tutte le strutture degli armadi sono interamente composte da truciolati di pioppo italiano alta qualità classificato con E1 (a bassa emissione di formaldeide) e pialciati con fogli di vero legno ( ciliegio, frassino, faggio, noce, rovere) o laccati con qualsiasi colore.

La pialciatura della struttura viene realizzata utilizzando la medesima pianta seguendo il suo disegno originale, partendo dalla base del tronco fino alla ramificazione di esso. Tale processo serve per non avere un disegno diverso o una tonalità differente tra un pezzo e l'altro per dare una linearità e maggior pregio al mobile rendendolo unico.

Il nostro mobilificio vanta di prodotti disponibili su richiesta in qualsiasi finitura e colore per meglio adattarsi alle vostre esigenze di arredo. Infatti disponiamo di un vastissima scelta dei colori, più di 1000 le scelte.

Tutti i prodotti di nostra fabbricazione sono realizzati con materiali in classe E1.

Per la produzione dei nostri mobili usiamo solo collanti vinilici e la finitura e laccatura sono effettuate con vernici ad acqua che ci permettono di rendere il nostro prodotto più naturale possibile ed adatto ai bambini.

Tali vernici prodotte e fornite dalla [ICA S.p.a.](http://www.ica.it) sono il risultato del progetto [LIFE](http://www.life-project.eu) di innovazione tecnologica che è stato finanziato dalla Commissione Europea per il suo rilevante carattere di protezione ambientale.

# CARATTERISTICHE DELLE STRUTTURE DEI NOSTRI MOBILI

## ARMADI

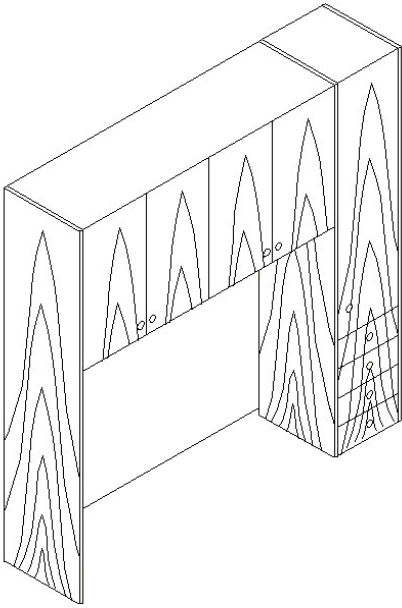

Gli armadi sono realizzati con una struttura portante avendo uno spessore di 25 mm garantendo una maggiore solidità nel tempo. Le porte, i fianchi ed i cassetti hanno il medesimo disegno per dare una linearità e maggior pregio al mobile.

## LIBRERIE

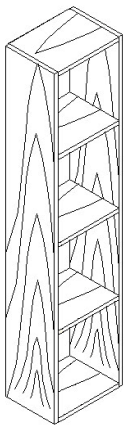

Le librerie sono realizzate con uno spessore di 30 mm  
La quale si può introdurre senza problemi enciclopedie, dizionari o volumi pesanti e non aver timore che a distanza di qualche anno i ripiani che costituiscono la libreria possono inarcarsi (vedi esempi a fianco →).



Libreria  
con spessore 30 mm  
tutto pioppo alta qualità  
a pieno carico

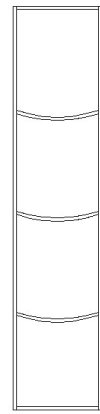

Libreria  
con spessore vario  
panello generico  
a pieno carico

## LETTI

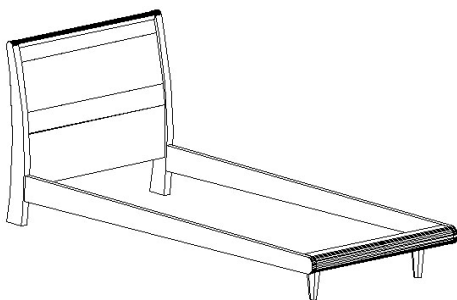

La struttura portante dei letti è interamente in listellare a 7 strati. E possono essere composti con pannelli laccati, in legno o in tessuto per risaltare il letto stesso.

## CASSETTI

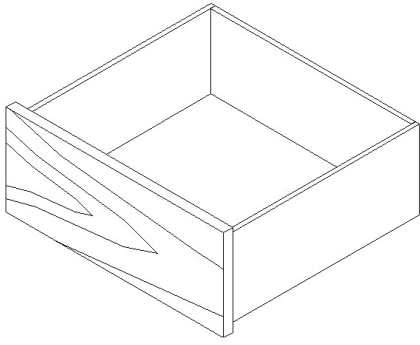

Le porte ed il frontale dei cassetti hanno uno spessore di ben 22 mm forniti con i sistemi di rallentamento alla chiusura. I cassetti sono realizzati con pareti da 18 mm e un fondo da 1 cm per garantire una durata maggiore nel tempo con una estrazione totale e non parziale ( vedi figura sotto ).

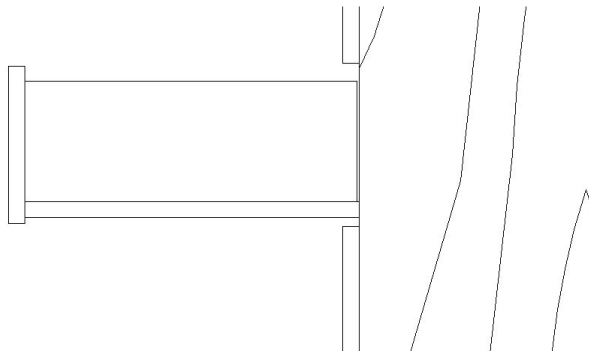

**ESTRAZIONE TOTALE**  
IL CASSETTO FUORIESCE  
COMPLETAMENTE DAL MOBILE

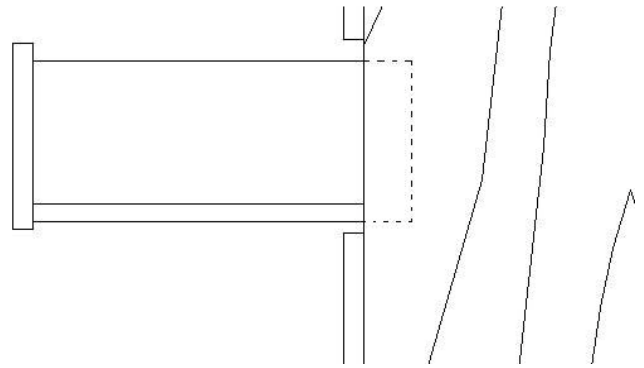

**ESTRAZIONE PARZIALE**  
IL CASSETTO NON FUORIESCE  
COMPLETAMENTE MA RESTA BEN  
7 cm ALL'INTERNO DEL MOBILE

## SCRIVANIE

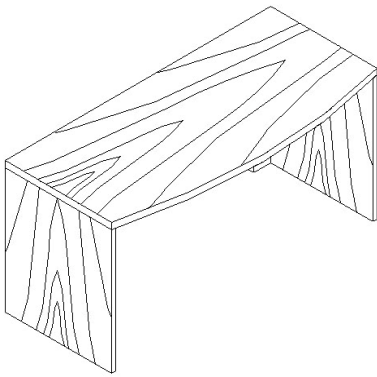

Le scrivanie hanno un piano d'appoggio di ben 35 mm di spessore con una struttura portante di 25 mm che garantiscono maggior solidità nel tempo e una maggiore resistenza al carico.

## PENSILI

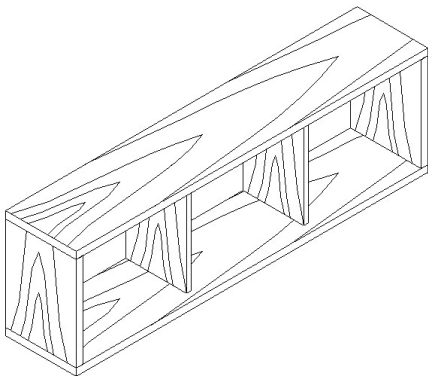

I pensili hanno una struttura portante di ben 30 mm di spessore e i divisori interni hanno uno spessore di 20 mm. La portata del pensile non è data dalla struttura ma dal tipo di parete in cui viene installata.

Es.: parete da 10 cm composta da forati comporta poca efficienza sul tipo di carico da inserire nel pensile. Sconsigliato l'installazione su pareti in cartongesso.

La ditta BILATO CAMERE PER BAMBINI garantisce il suo prodotto 10 anni solo per l'uso corretto del mobile. A distanza di anni dall'acquisto se il cliente lo richiede la ditta BILATO CAMERE PER BAMBINI riesce ad apportare modifiche o variazioni di colore ai suoi mobili perchè sono tutti scomponibili dando così possibilità di avere sempre un mobile di alta qualità.

**PAGINA NON ANCORA COMPLETA**